

ПАСПОРТ
Лебедка электрическая
КСД 300/500/750/1000
220/380В

1. НАЗНАЧЕНИЕ ЛЕБЕДКИ

Лебедка электрическая предназначена для обеспечения подъемно-транспортных действий при строительных, монтажных и других работах, а также для комплектации подъемных устройств.

2. ТЕХНИЧЕСКИЕ ХАРАКТЕРИСТИКИ

	KCD-300	KCD-300	KCD-500	KCD-500	KCD-500	KCD-750	KCD-1000	KCD-1000
Г/п, кг	300	300	500	500	500	750	1000	1000
Длина каната, м	30	70	30	70	100	70	70	100
Расчетная скорость навивки каната на первом слое, м/сек	0,2	0,2	0,2	0,2	0,2	0,2	0,2	0,2
Рабочее напряжение, В	220/380	220/380	380	220/380	220/380	380	380	380
Двигатель, кВт	1,6/0,6	1,6/0,6	1,0	3,0/1,0	3,0/1,0	1,5	3,0	3,0
Диаметр каната, мм	5,1	5,1	6,0	6,0	6,0	8,0	10	10
Габариты, мм	510x310x300	600x310x300	600x310x300	800x310x300	940x310x300	1000x330x310	1200x330x310	1350x330x310
Масса, кг	37	40	45	50	55	75	95	120

Дата продажи:

МП:

Кол-во:

шт

Рассчитана для работы в следующих условиях:

Температура окружающей среды от -20 до +40 С

Окружающая среда – невзрывоопасная

Рабочее положение – крепление на горизонтальной или вертикальной площадке с помощью анкерных болтов под навесом

Исполнение лебедок для регионов с умеренным климатом – У2

Режим работы - легкий

Рабочее напряжение 380/220В частота тока 50Гц

Срок службы лебедки при соблюдении условий эксплуатации – не менее 1 года

КОМПЛЕКТ ПОСТАВКИ

Лебедка в сборе – 1 шт

Паспорт – 1 шт

3. УСТРОЙСТВО И ПРИНЦИП РАБОТЫ

Лебедка состоит из двигателя, барабана, редуктора, переключателя движения и рамы. Вал двигателя, обеспечивающего подъем и спуск, соединен с валом редуктора, второй вал которого непосредственно вращает барабан. Управление подъемом и спуском осуществляется с помощью переключателя.

4. ПОДГОТОВКА К РАБОТЕ

Механизмы до пуска в работу должны подвергаться полному техническому освидетельствованию, включающему осмотр, статические испытания грузом, на 25% превышающим их номинальную

грузоподъемность и динамические испытания грузом, на 10% превышающим номинальную грузоподъемность.

4.1 Оцените груз, который должен быть поднят или сдвинут с места, и убедитесь, что он не превышает по грузоподъемности разрешенной величины.

4.2 Наметьте места для сверления отверстий.

4.3 Прикрепите лебедку к структуре, способной держать нагрузку более 5 нагрузок на которую рассчитана лебедка. Убедитесь, что канат идет прямо из лебедки, но не под углом. Это предотвратит стирание и повреждение каната.

4.4 Подключите лебедку к электросети.

4.5 При тестировании лебедки нажмите переключатель на пульте управления сначала в одном направлении, а затем в другом для проверки направления работы лебедки.

4.6 Смазка в редукторе должна быть твердой – это литол, солидол или их аналоги. Смазка набивается специальным устройством на 2/3 от емкости редуктора. Подшипники электродвигателя смазываются раз в год при проведении ТО.

5. ТЕХНИЧЕСКОЕ ОБСЛУЖИВАНИЕ

5.1 Перед началом работ проверять техническое состояние лебедки, крепление всех узлов и механизмов, состояние катана.

5.2 Периодически смазывайте канат и все движущиеся части лебедки.

5.3 Регулярно проверять уровень масла в редукторе и при необходимости доливать масло.

5.4 Замена троса выполняется квалифицированным персоналом:

1. Отмотайте полностью весь канат. Обратите внимание, как он соединен с барабаном.
2. Отсоедините старый канат и присоедините новый.
3. Наматывайте новый трос на барабан, избегая образования петель.

6. ГАРАНТИЙНЫЕ ОБЯЗАТЕЛЬСТВА

6.1 Гарантийный срок устанавливается 6 месяцев со дня ввода изделия в эксплуатацию, но не более 30 месяцев со дня изготовления и 300 часов работы.

6.2 Гарантия не распространяется на повреждения, возникшие в результате естественного износа, плохого ухода, неправильного использования или небрежного обращения, а также являющиеся следствием несанкционированного вмешательства в устройство изделия лиц, не имеющих специального разрешения на проведение ремонта.

6.3 В целях определения причин отказа и/или характера повреждений изделия производится техническая экспертиза сроком 10 рабочих дней. По результатам экспертизы принимается решение о замене/ремонте изделия. При этом изделие принимается на экспертизу только при наличии паспорта с отметкой о дате продажи и штампом организации-продавца.

Срок консервации 3 года.

7. МЕРЫ БЕЗОПАСНОСТИ

- Данная электрическая лебедка создана для операций тяги и подъема. Запрещено использовать данное оборудование для тяги, подъема, транспортировки людей или работать в местах, где под поднимаемым грузом, могут находиться люди.
- Инспектируйте данную лебедку. Работайте и обслуживайте лебедку в соответствии с инструкцией. Не допускайте детей и посторонних лиц, незнакомых с данной инструкцией, к управлению лебедкой. Лебедка может стать причиной ранений.
- Проверьте работу лебедки во всех режимах. Не используйте её при любых повреждениях.
- Не превышайте разрешенную нагрузку.
- Не присоединяйте груз к полностью размотанному канату. Оставляйте как минимум пять полных витков на барабане.
- Не работайте с лебедкой, находясь под действием алкоголя.
- При работе с канатом используйте перчатки.
- Держитесь на расстоянии от троса и лебедки во время работы.
- Не тяните груз при невыполненных закрепляющих действиях.
- Не используйте поврежденный трос.
- Не направляйте трос руками, не стойте на стороне каната лебедки.
- Не оставляйте груз, висящий на тросе, без присмотра.
- После окончания работы или в перерыве груз не должен оставаться в поднятом состоянии.
- Запрещается выравнивание груза на весу.

- Запрещается проводить ремонт механизма при поднятом грузе.
- Оператор может начать двигать груз только после того как убедится, что в зоне опасности отсутствуют люди и груз не перевернется.
- Если лебедка не может сдвинуть груз с места, отключите лебедку нажатием кнопки на пульте. Выявите причины, по которым он не двигается.
- Для обеспечения безопасности работы лебедки в ее линии электропередачи должен быть установлен дополнительный автоматический выключатель, соответствующий мощности двигателя.

8. Схема подключения электролебедки 380В

Клейма 9(U) – фаза А,
 Клейма 10(V) – фаза В,
 Клейма 11(W) – фаза С,
 Клейма PE – заземление.

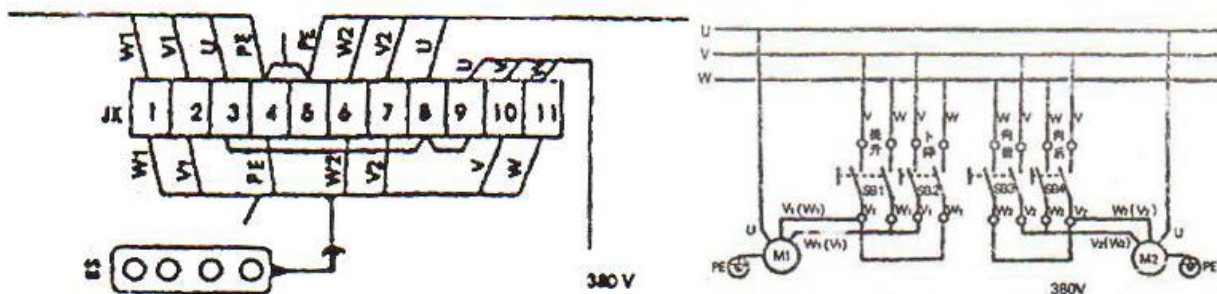

Схема подключения электролебедки 220В

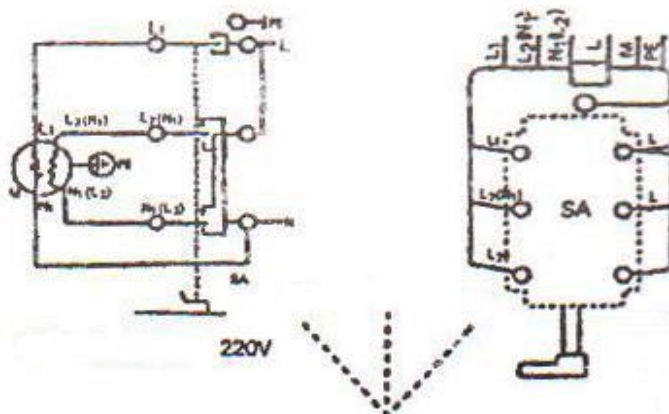

Для обеспечения безопасности при работе, внешняя обшивка электрической лебедки должна быть заземлена, а в ее линию электропередачи должен быть установлен дополнительный автоматический выключатель.

Подключение питания осуществляется специально обученным электротехническим персоналом с группой допуска по электробезопасности не ниже III.